



NÁVOD NA POUŽÍVANIE KLIMATIZÁCIA

SLOVENČINA

Pred používaním spotrebiča si dôkladne prečítajte návod na používanie a v prípade potreby ho majte poruke.

TYP: NÁSTENNÁ

Preklad pôvodného pokynu

OBSAH

Tento návod na používanie bol vydaný pre skupinu produktov.

Môže obsahovať obrazový materiál a obsah, ktoré sa líšia od modelu, ktorý ste si zakúpili.

BEZPEČNOSTNÉ POKYNY.....	3
DÔLEŽITÉ BEZPEČNOSTNÉ POKYNY.....	4
PREVÁDZKA.....	9
Poznámky k prevádzke	9
Časti a funkcie	9
Bezdrôtový diaľkový ovládač.....	10
Automatické reštartovanie klimatizácie	15
Použitie funkcie Mode (Režim).....	15
Použitie funkcie režimu Jet (Rýchle)	17
Použitie funkcie Fan Speed (Rýchlosť otáčok ventilátora).....	18
Použitie funkcie Air Flow Direction (Smer prúdenia vzduchu).....	18
Nastavenie funkcie On/Off Timer (Časovač zapnutia/vypnutia)	19
Použitie funkcie Sleep (Spánok) (voliteľné).....	20
Použitie funkcie Simple Timer (Jednoduchý časovač) (voliteľné)	20
Použitie funkcie Energy Display (Zobrazenie elektrickej energie) (voliteľné).....	21
Použitie funkcie Light Off (Nesvieti) (voliteľné).....	21
Použitie funkcie Comfort Air (Komfortný vzduch) (voliteľné)	22
Použitie funkcie Energy Control (Regulácia energie) (voliteľné)	22
Použitie špeciálnych funkcií.....	23
Možnosť pripojenia inteligentného zariadenia	25
ÚDRŽBA.....	26
Čistenie vzduchového filtra.....	28
RIEŠENIE PROBLÉMOV	29

BEZPEČNOSTNÉ POKYNY

Cieľom týchto bezpečnostných pravidiel je predchádzať nepredvídaným rizikám a škodám spôsobeným nebezpečným alebo nesprávnym používaním produktu.

Tieto pravidlá sú rozdelené do skupín „VAROVANIA“ a „UPOZORNENIA“, ktoré sú podrobnejšie vysvetlené nižšie.

⚠ Tento symbol označuje situácie a činnosti, ktoré môžu predstavovať riziko. Text označený týmto symbolom si dôkladne prečítajte a postupujte podľa pokynov, aby ste týmto rizikám predišli.

⚠ VAROVANIE

označuje situácie, v ktorých môže mať nedodržanie pokynov za následok závažné zranenie alebo smrť.

⚠ UPOZORNENIE

označuje situácie, v ktorých môže nedodržanie pokynov spôsobiť menej závažné zranenie alebo poškodenie produktu.

⚠ VAROVANIE

Aby ste pri používaní tohto výrobku znížili riziko výbuchu, vzniku požiaru, usmrtenia, zásahu elektrickým prúdom, poranenia alebo obarenia osôb, dodržiavajte základné bezpečnostné opatrenia vrátane opatrení, ktoré sa uvádzajú nižšie:

Deti v domácnosti

Tento spotrebič nie je určený na používanie osobami (vrátane detí) so zníženými fyzickými, zmyslovými alebo duševnými schopnosťami, či s nedostatkom skúseností a znalostí, pokiaľ nie sú pod dozorom alebo ich osoba zodpovedná za ich bezpečnosť nepoučila o používaní spotrebiča. Deti musia byť pod dozorom, aby sa so spotrebičom nehrali.

Použitie v Európe:

Toto zariadenie smú deti vo veku aspoň 8 rokov a osoby so zníženými fyzickými, zmyslovými alebo duševnými schopnosťami či s nedostatkom skúseností a znalostí používať pod dozorom alebo po poučení o bezpečnom používaní spotrebiča a za predpokladu, že prípadným rizikám porozumeli. Deťom nedovoľte hrať sa so spotrebičom. Deti nesmú bez dozoru spotrebič čistiť ani vykonávať jeho používateľskú údržbu.

DÔLEŽITÉ BEZPEČNOSTNÉ POKYNY

VAROVANIE

Aby ste pri používaní tohto výrobku znížili riziko výbuchu, vzniku požiaru, usmrtenia, zásahu elektrickým prúdom, poranenia alebo obarenia osôb, dodržiavajte základné bezpečnostné opatrenia vrátane opatrení, ktoré sa uvádzajú nižšie:

Inštalácia

- Klimatizáciu neinštalujte na nestabilný povrch alebo na miesto, kde hrozí nebezpečenstvo, že spadne.
- Pri inštalácii alebo premiestňovaní klimatizácie sa obráťte na autorizované servisné stredisko.
- Panel a kryt riadiacej jednotky nainštalujte bezpečným spôsobom.
- Klimatizáciu neinštalujte v mieste, kde sa uchovávajú horľavé kvapaliny alebo plyny, ako napríklad benzín, propán, riedidlo atď.
- Pri inštalácii klimatizácie dbajte na to, aby potrubie a napájací kábel, ktorým sa pripája vnútorná a vonkajšia jednotka, neboli príliš natiahnuté.
- Použite štandardný istič a poistku, ktoré zodpovedajú menovitému výkonu klimatizácie.
- Do systému neprivádzajte vzduch ani plyn, s výnimkou špecifického chladiva.
- Na kontrolu úniku a očistenie vzduchu použite nehorľavý plyn (dusík); v dôsledku použitia stlačeného vzduchu alebo horľavého plynu môže dôjsť k výbuchu alebo požiaru.
- Vnútorné/vonkajšie elektrické prípojky musia byť pevne zaistené a kábel by sa mal správne viesť tak, aby naňho nepôsobila žiadna sila, ktorá by ho ťahala z pripojovacích svoriek. Nesprávne a uvoľnené pripojenia môžu spôsobiť tvorbu tepla alebo byť príčinou vzniku požiaru.
- Pred použitím klimatizácie nainštalujte určenú elektrickú zásuvku a istič.
- Uzemňovací vodič nepripájajte k plynovému potrubiu, bleskozvodu ani uzemňovaciemu vodiču telefónu.

Prevádzka

- Dbajte na to, aby ste používali iba tie diely, ktoré sú uvedené v zozname náhradných dielov. Nikdy sa nepokúšajte toto zariadenie upravovať.
- Je nutné zabrániť tomu, aby deti na vonkajšiu jednotku liezli alebo do nej udierali.
- Batérie likvidujte v mieste, kde nehrozí žiadne riziko požiaru.
- Používajte iba chladivo, ktoré je uvedené na štítku klimatizácie.
- V prípade, že z klimatizácie vychádza akýkoľvek hluk, zápach alebo dym, prerušte napájanie.
- V blízkosti klimatizácie nenechávajte horľavé látky, ako napríklad benzín, benzén či riedidlo.
- Pokiaľ klimatizáciu zaplaví pri povodni voda, obráťte sa na autorizované servisné stredisko.
- Klimatizáciu nepoužívajte dlhý čas v malom priestore bez riadneho vetrania.
- V prípade úniku plynu (ako napríklad freón, propán, plyn LPG atď.) dostatočne vyvetrajte, kým klimatizáciu znovu použijete.
- Ak chcete vyčistiť vnútro klimatizačnej jednotky, obráťte sa na autorizované servisné stredisko. Použitie drsných čistiacich prostriedkov môže jednotku poškodiť alebo spôsobiť jej koróziu.
- Pokiaľ sa súčasne s klimatizáciou používa akékoľvek vykurovacie zariadenie, ako napríklad ohrievač, je nutné, aby ste dostatočne vetrali.
- Neblokujte vstup ani výstup prúdenia vzduchu.
- Nevkladajte ruky ani iné predmety do otvoru vstupu alebo výstupu vzduchu, keď je klimatizácia v prevádzke.
- Napájací kábel nesmie byť znečistený, uvoľnený ani prelomený.
- Klimatizácie sa nikdy nedotýkajte, nepoužívajte ju ani neopravujte mokrými rukami.
- Na napájací kábel nekladte žiadne predmety.
- Do blízkosti napájacieho kábla nekladte ohrievač ani iné vykurovacie zariadenia.
- Napájací kábel neupravujte ani nepredlžujte. V prípade, že sa na izolácii na napájacích kábloch vyskytujú škrabance alebo sa odlupuje, mala by sa vymeniť, pretože môže spôsobiť požiar alebo úraz elektrickým prúdom.
- V prípade výpadku prúdu alebo búrky okamžite prerušte napájanie.

Údržba

- Nečistite spotrebič striekaním vody priamo do tohto výrobku.
- Pred čistením alebo vykonávaním údržby odpojte napájanie a počkajte, až sa ventilátor zastaví.

Technická bezpečnosť

- Inštalácia alebo opravy vykonané neoprávnenými osobami môžu predstavovať nebezpečenstvo pre vás aj pre ostatných.
- Informácie obsiahnuté v tomto návode sú určené pre kvalifikovaného servisného technika, ktorý je oboznámený s bezpečnostnými postupmi a vybavený správnymi nástrojmi a skúšobnými prístrojmi.
- V prípade, že sa všetky pokyny v tomto návode neprečítajú a nedodržia, môže to mať za následok poruchu zariadenia, škodu na majetku, zranenie osôb a/alebo smrť.
- Tento spotrebič sa musí nainštalovať v súlade s vnútroštátnymi elektroinštalačnými predpismi.
- Pokiaľ sa má vymeniť napájací kábel, práce spojené s výmenou musia vykonať autorizovaní pracovníci, ktorí používajú iba originálne náhradné diely.
- Tento spotrebič sa musí riadne uzemniť, aby sa minimalizovalo riziko úrazu elektrickým prúdom.
- Nepokúšajte sa odrezať alebo odstrániť uzemňovací kolík z elektrickej zástrčky.
- Pripojením uzemňovacej svorky adaptéra k skrutke krytu zásuvky v stene sa spotrebič neuzemní, pokiaľ skrutka krytu nie je kovová, neizolovaná a zásuvka v stene nie je uzemnená cez domovú elektroinštaláciu.
- V prípade, že máte akékoľvek pochybnosti, či je klimatizácia riadne uzemnená, požiadajte kvalifikovaného elektrikára, aby zásuvku v stene a obvod skontroloval.
- Použitie chladivo a izolačný nadúvací plyn si vyžadujú špeciálne postupy likvidácie. Pred ich likvidáciou sa poraďte so zástupcom servisu alebo podobne kvalifikovanou osobou.
- Poškodený napájací kábel musí vymeniť výrobca, servisný technik výrobcu alebo podobne kvalifikovaná osoba, aby sa predišlo možnému nebezpečenstvu.

UPOZORNENIE

Aby ste pri používaní tohto výrobku znížili riziko ľahkého zranenia osôb, poruchy alebo poškodenia výrobku alebo majetku, dodržiavajte základné bezpečnostné opatrenia vrátane opatrení, ktoré sa uvádzajú nižšie:

Inštalácia

- Klimatizáciu neinštalujte v oblasti, kde je priamo vystavená morskému vetru (soľnej sprche).
- Vypúšťacia hadica sa musí nainštalovať správne, aby plynulo odvádzala vodný kondenzát.
- Pri vybaľovaní a inštalácii klimatizácie buďte opatrní.
- V priebehu inštalácie alebo opravy sa nedotýkajte unikajúceho chladiva.
- Prepravu klimatizácie musia vykonávať najmenej dve osoby alebo by sa mal použiť vysokozdvíhový vozík.
- Vonkajšiu jednotku nainštalujte tak, aby bola chránená pred priamym slnečným svetlom. Vnútnu jednotku neinštalujte na miesto, kde je priamo vystavená slnečnému svetlu prenikajúcemu cez okná.
- Po inštalácii alebo oprave bezpečne zlikvidujte obalové materiály, ako sú skrutky, klince alebo batérie, a to pomocou správneho obalu.
- Klimatizáciu nainštalujte na miesto, kde hluk z vonkajšej jednotky alebo odpadové plyny nebudú obťažovať susedov. V opačnom prípade to môže mať za následok konflikt so susedmi.

Prevádzka

- V prípade, že sa diaľkový ovládač nemá dlhší čas používať, vyberte z neho batérie.
- Pred použitím klimatizácie sa presvedčte, či je nainštalovaný filter.
- Po inštalácii alebo oprave klimatizácie je nutné skontrolovať, či nedochádza k úniku chladiva.
- Na klimatizáciu nekladajte žiadne predmety.
- Do diaľkového ovládača nikdy nepoužívajte zmiešané typy batérií, ani starú a novú batériu.
- Klimatizáciu nenechávajte bežať dlhý čas, keď je veľmi vysoká vlhkosť alebo keď sa dvere alebo okno nechali otvorené.

- Pokiaľ dôjde v batériách k úniku kvapaliny, prestaňte diaľkový ovládač používať. V prípade, že vašu pokožku alebo oblečenie zasiahne kvapalina unikajúca z batérie, opláchnite ich čistou vodou.
- Nevystavujte ľudí, zvieratá ani rastliny na dlhší čas fúkaniu studeného alebo horúceho vzduchu z klimatizácie.
- Ak došlo k požitiu tekutiny unikajúcej z batérie, vnútro úst dôkladne vypláchnite a poraďte sa s lekárom.
- Nepite vodu odtekajúcu z klimatizácie.
- Tento výrobok nepoužívajte na špeciálne účely, ako je uchovávanie potravín, umeleckých diel a pod. Ide o klimatizáciu na spotrebné účely, nie o jemný chladiaci systém. Hrozí riziko poškodenia alebo majetková ujma.
- Batérie nedobíjajte ani nerozoberajte.

Údržba

- Pri odoberaní vzduchového filtra sa nikdy nedotýkajte kovových častí klimatizácie.
- Pri čistení, údržbe alebo oprave klimatizácie vo výške používajte pevný stolček, stoličku alebo rebrík.
- Klimatizáciu nikdy nečistite koncentrovanými čistiacimi prostriedkami, rozpúšťadlami ani striekaním vody. Používajte mäkkú handričku.

PREVÁDZKA

Poznámky k prevádzke

Odporúčania na úsporu energie

- Interiér príliš neochladzujte. Môže to byť škodlivé pre vaše zdravie a môže dôjsť k vyššej spotrebe elektriny.
- Keď je klimatizácia v prevádzke, zabráňte prenikaniu slnečného svetla pomocou žalúzií alebo závesov.
- Keď je klimatizácia v prevádzke, udržiajte dvere a okná tesne uzavreté.
- Upravte smer prúdenia vzduchu vertikálnym alebo horizontálnym smerom, aby mohol vzduch v miestnosti cirkulovať.
- V prípade potreby rýchleho ochladenia alebo zahriatia vnútorného vzduchu zvýšte na krátky čas rýchlosť otáčok ventilátora.
- Ak používanie klimatizácie trvá dlhý čas, pravidelne otvárajte okná, aby sa vnútorný vzduch, ktorého kvalita sa môže v takom prípade zhoršiť, vyvetral.
- Vzduchový filter vyčistíte raz za 2 týždne. Prach a nečistoty zhromaždené vo vzduchovom filtri môžu blokať prúdenie vzduchu alebo oslabiť funkcie chladenia/odvlhčovania.

Časti a funkcie

Vnútorňá jednotka

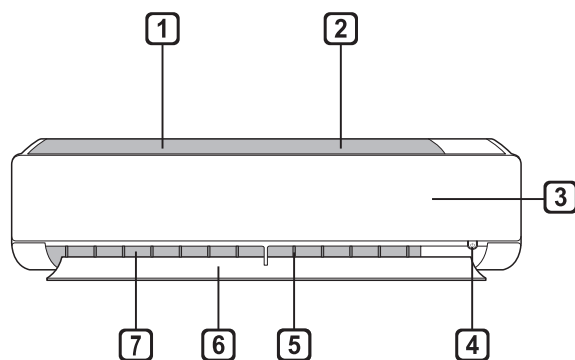

- 1 Vzduchový filter
- 2 Prívod vzduchu
- 3 Predný kryt
- 4 Tlačidlo zapnutia/vypnutia
- 5 Spojler (vertikálna žalúzia)
- 6 Spojler (horizontálna lamela)
- 7 Vývod vzduchu

Vonkajšia jednotka

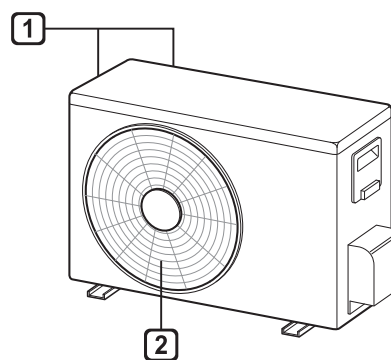

- 1 Otvory prívodu vzduchu
- 2 Otvory vývodu vzduchu

POZNÁMKA

- Počet a umiestnenie prevádzkových kontroliek sa môžu líšiť v závislosti od modelu klimatizácie.
- Funkcia sa môže zmeniť v závislosti od typu modelu.

Bezdrôtový diaľkový ovládač

Vloženie batérií

Ak zobrazovacia obrazovka diaľkového ovládača začne slabnúť, vymeňte batérie. Pred tým, ako diaľkový ovládač použijete, vložte doňho batérie typu AAA (1,5 V).

- 1 Odoberte kryt batérií.

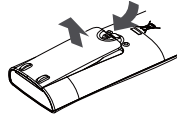

- 2 Vložte nové batérie a skontrolujte, či sú póly + a – správne nainštalované.

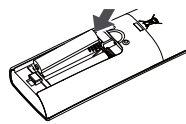

Inštalácia držiaka diaľkového ovládača

Aby bol diaľkový ovládač chránený, nainštalujte držiak na miesto bez prístupu priameho slnečného svetla.

- 1 Vyberte bezpečné a ľahko dostupné miesto.
- 2 Držiak pripevnite pevným utiahnutím 2 skrutiek skrutkovačom.

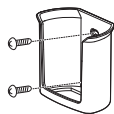

Spôsob ovládania

Klimatizácia sa ovláda tak, že diaľkový ovládač nasmerujete na prijímač signálu na pravej strane klimatizácie.

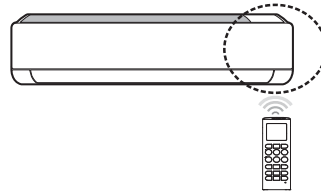

POZNÁMKA

- Diaľkovým ovládačom sa môžu ovládať aj iné elektronické zariadenia, ak sa na ne diaľkový ovládač nasmeruje. Diaľkový ovládač musí byť namierený na prijímač signálu klimatizácie.
- Aby vysielateľ a prijímač signálu správne fungovali, čistite ich mäkkou handričkou.
- V prípade, že výrobok nie je vybavený nejakou funkciou, pri stlačení tlačidla takejto funkcie na diaľkovom ovládači sa z výrobku neozve žiadny zvuk bzučiaka. Výnimkou sú funkcie Smer prúdenia vzduchu (SWING), Zobrazenie elektrickej energie (KWB) a Čistenie vzduchu (4).

Nastavenie aktuálneho času

- 1 Vložte batérie.
 - Nižšie uvedená ikona bliká v dolnej časti obrazovky.



- 2 Stlačením tlačidla  alebo  zvolíte minúty.

- 3 Stlačením tlačidla **SET/CANCEL** akciu dokončte.

POZNÁMKA

- Po nastavení aktuálneho času je k dispozícii časovač zapnutia/vypnutia.

Použitie funkcie °C/°F Conversion (Zmena °C/°F) (voliteľné)

Pomocou tejto funkcie sa zmení jednotka medzi možnosťami °C a °F.

- Stlačte a asi 5 sekúnd podržte tlačidlo .

Používanie klimatizácie bez diaľkového ovládača.

V prípade, že diaľkový ovládač nie je k dispozícii, na ovládanie klimatizácie môžete použiť tlačidlo vnútornej jednotky **ON/OFF**.

- 1 Otvorte predný kryt (Typ 1) alebo horizontálnu lamelu (Typ 2).

- 2 Stlačte tlačidlo **ON/OFF**.

Typ 1

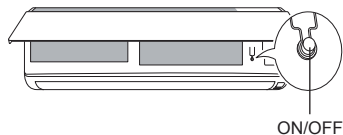

Typ 2

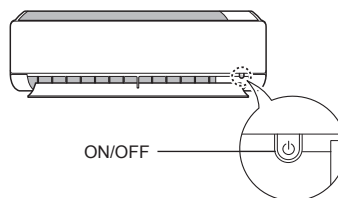

POZNÁMKA

- V prípade, že sa horizontálna lamela otvorí rýchlo, krokový motor sa môže pokaziť.
- Otáčky ventilátora sú nastavené na vysokú rýchlosť.
- Funkcia sa môže zmeniť v závislosti od typu modelu.
- Pri použití núdzového tlačidla zapnutia/vypnutia nie je možné meniť teplotu.
- Pri modeloch, ktoré sú určené na chladenie a kúrenie, je teplota nastavená na 22 °C až 24 °C.

Použitie bezdrôtového diaľkového ovládača

Klimatizácia sa môže pohodlnejšie ovládať pomocou diaľkového ovládača.

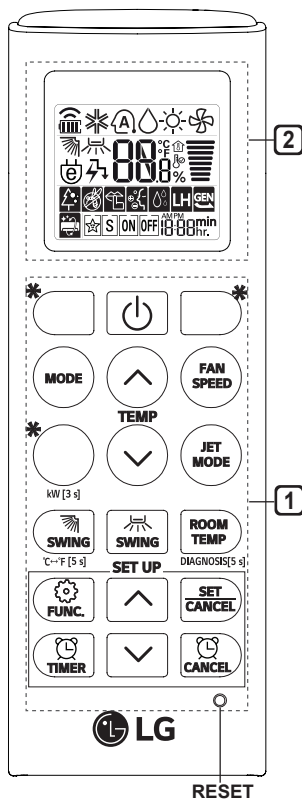

1 Tlačidlo	2 Zobrazenie na displeji	Opis	K dispozícii Function	
			Jednoduchým rozdeľením	Viacnásobný
	-	Slúži na zapnutie/vypnutie klimatizácie.	<input type="radio"/>	<input type="radio"/>
	88 °C	Slúži na úpravu nastavenia požadovanej teploty v miestnosti v režime chladenia, vykurovania alebo automatického prepínania.	<input type="radio"/>	<input type="radio"/>
MODE		Slúži na výber režimu chladenia.	<input type="radio"/>	<input type="radio"/>
		Slúži na výber režimu vykurovania.	<input type="radio"/>	<input type="radio"/>
		Slúži na výber režimu odvlhčovania.	<input type="radio"/>	<input type="radio"/>
		Slúži na výber režimu ventilátora.	<input type="radio"/>	<input type="radio"/>
		Slúži na výber režimu automatického prepínania/automatickej prevádzky.	<input type="radio"/>	<input type="radio"/>
JET MODE	PO	Slúži na rýchlu zmenu teploty v miestnosti.	<input type="radio"/>	<input type="radio"/>
FAN SPEED		Slúži na úpravu nastavenia rýchlosti otáčok ventilátora.	<input type="radio"/>	<input type="radio"/>
		Slúži na úpravu nastavenia vertikálneho alebo horizontálneho smeru prúdenia vzduchu.	<input type="radio"/>	<input type="radio"/>

POZNÁMKA

- * tlačidlá sa môžu zmeniť v závislosti od typu modelu.
- Počas pripojenia k viacnásobnej vonkajšej jednotke možno nebudú podporované funkcie Zobrazenie energie, Kontrola energie, Tichý režim a Inteligentná diagnostika.

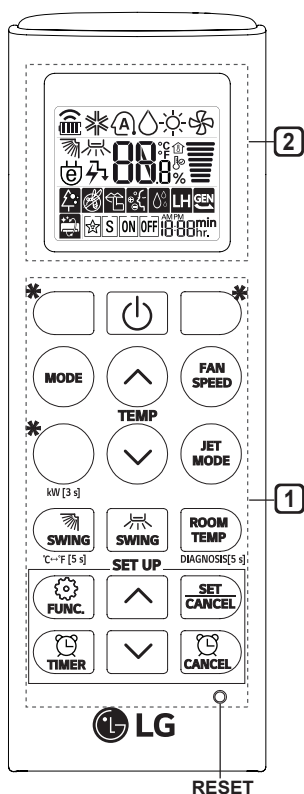

1 Tlačidlo	2 Zobrazenie na displeji	Opis	K dispozícii Function	
			Jednoduchým rozdeľením	Viacnásobný
		Slúži na automatické zapnutie/vypnutie klimatizácie v požadovanom čase.	○	○
SET/ CANCEL	-	Slúži na nastavenie/zrušenie špeciálnych funkcií a časovača.	○	○
	-	Slúži na zrušenie nastavení časovača.	○	○
	-	Slúži na úpravu nastavenia času.	○	○
*LIGHT OFF	-	Slúži na nastavenie času displeja na vnútornej jednotke.	○	○
ROOM TEMP		Slúži na zobrazenie teploty v miestnosti.	○	○
°C↔°F [5 s]		Slúži na zmenu jednotky medzi °C a °F.	○	○
*COMFORT AIR		Slúži na úpravu nastavenia prúdenia vzduchu na účely odklonenia fúkania.	○	○
kw[3 s]	-	Slúži na nastavenie možnosti zobrazovania alebo nezobrazovania informácií týkajúcich sa energie.	○	✗
*ENERGY CTRL		Slúži na dosiahnutie účinnosti úspory energie.	○	✗
DIAGNOSIS [5 s]	-	Slúži na pohodlnú kontrolu informácií o údržbe výrobku.	○	✗

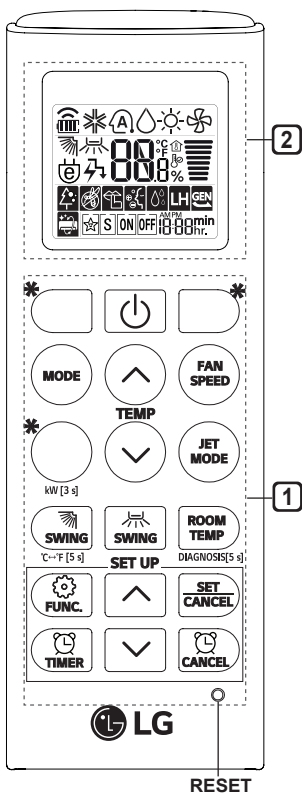

1 Tlačidlo	2 Zobrazenie na displeji	Opis	K dispozícii Function	
			Jednoduchým rozdeľením	Viacnásobný
FUNC.		Slúži na čistenie vzduchu odstraňovaním častíc, ktoré vnikajú do vnútornej jednotky.	<input type="radio"/> (voliteľné)	<input type="radio"/> (voliteľné)
		Slúži na zníženie hladiny hluku z vonkajších jednotiek.	<input type="radio"/>	<input checked="" type="checkbox"/>
		Slúži na odstránenie vlhkosti, ktorú vnútri vytvorila vnútorná jednotka.	<input type="radio"/>	<input type="radio"/>
RESET	-	Slúži na inicializáciu nastavení diaľkového ovládača.	<input type="radio"/>	<input type="radio"/>

POZNÁMKA

- Niektoré funkcie nemusia byť podporované, závisí to od jednotlivých modelov.
- * tlačidlá sa môžu zmeniť v závislosti od typu modelu.

Automatické reštartovanie klimatizácie

Keď sa klimatizácia znovu zapne po výpadku prúdu, pomocou tejto funkcie sa obnovia predchádzajúce nastavenia.

Deaktivácia automatického reštartovania

- 1 Otvorte predný kryt (Typ 1) alebo horizontálnu lamelu (Typ 2).
- 2 Stlačte tlačidlo **ON/OFF** a podržte ho 6 sekúnd. Jednotka potom dvakrát pípne a kontrolka zabliká dvakrát po 4 razy.
 - Na opätovné zapnutie funkcie stlačte tlačidlo **ON/OFF** a podržte ho 6 sekúnd. Jednotka dvakrát pípne a kontrolka 4-krát zabliká.

Typ 1

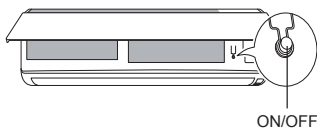

Typ 2

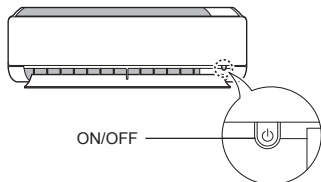

POZNÁMKA

- Funkcia sa môže zmeniť v závislosti od typu modelu.
- Ak tlačidlo **ON/OFF** stlačíte a podržíte 3 – 5 sekúnd namiesto 6 sekúnd, jednotka sa prepne do skúšobnej prevádzky. V skúšobnej prevádzke jednotka 18 minút vyfukuje silný chladiaci vzduch a potom sa vráti k továrenským nastaveniam.

Použitie funkcie Mode (Režim)

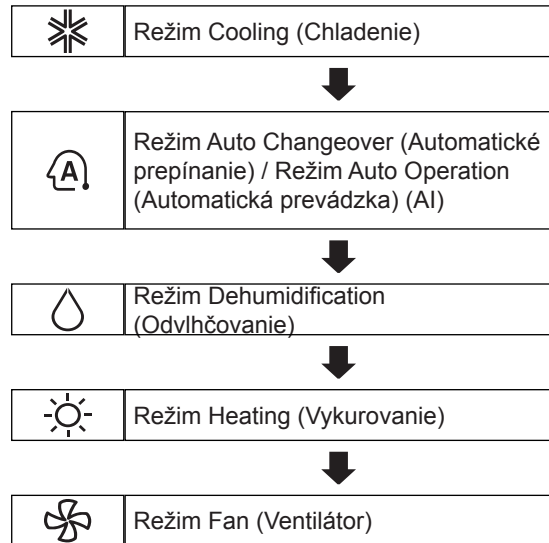

Táto funkcia vám umožní vybrať si požadovanú funkciu.



Režim Cooling (Chladienie)

- 1 Zapnite spotrebič.
- 2 Opakovaným stlačením tlačidla **MODE** vyberte režim Cooling (Chladienie).
 - Na obrazovke displeja sa zobrazí
- 3 Stlačením tlačidla alebo nastavte požadovanú teplotu.

Režim Heating (Vykurovanie)

- 1 Zapnite spotrebič.
- 2 Opakovaným stlačením tlačidla **MODE** vyberte režim Heating (Vykurovanie).
 - Na obrazovke displeja sa zobrazí .
- 3 Stlačením tlačidla  alebo  nastavte požadovanú teplotu.

Režim Dehumidification (Odvlhčovanie)

Tento režim odstraňuje prebytočnú vlhkosť z prostredia s vysokou vlhkosťou alebo v období dažďov, aby sa zabránilo vzniku a tvorbe plesní. Tento režim automaticky upravuje teplotu v miestnosti a rýchlosť otáčok ventilátora s cieľom udržať optimálnu úroveň vlhkosti.

- 1 Zapnite spotrebič.
- 2 Opakovaným stlačením tlačidla **MODE** vyberte režim odvlhčovania.
 - Na obrazovke displeja sa zobrazí .

POZNÁMKA

- V rámci tohto režimu nemožno upraviť nastavenie teploty v miestnosti, upravuje sa automaticky.
- Teplota v miestnosti sa nezobrazí na obrazovke displeja.

Režim Fan (Ventilátor)



V tomto režime dochádza iba k cirkulácii vnútorného vzduchu bez toho, aby sa zmenila teplota v miestnosti.

- 1 Zapnite spotrebič.
- 2 Opakovaným stlačením tlačidla **MODE** vyberte režim Fan (Ventilátor).
 - Na obrazovke displeja sa zobrazí .
- 3 Stlačením tlačidla **FAN SPEED** upravte nastavenie rýchlosti otáčok ventilátora.

Režim Auto Changeover (Automatické prepínanie)

Model s jednoduchým rozdelením



Pri tomto režime sa režim mení automaticky, aby sa nastavená teplota udržala na ± 2 °C.

- 1 Zapnite spotrebič.
- 2 Opakovaným stlačením tlačidla **MODE** vyberte režim Auto Changeover (Automatické prepínanie).
 - Na obrazovke displeja sa zobrazí .
- 3 Stlačením tlačidla  alebo  nastavte požadovanú teplotu.
- 4 Stlačením tlačidla **FAN SPEED** upravte nastavenie rýchlosti otáčok ventilátora.

Auto Operation (Automatická prevádzka) (Umelá inteligencia)

Viacnásobný model

V tomto prevádzkovom režime je systém automaticky riadený pomocou elektronických ovládacích prvkov.

- 1 Zapnite spotrebič.
- 2 Opakovaným stlačením tlačidla **MODE** vyberte režim Auto Operation (Automatická prevádzka).
 - Na obrazovke displeja sa zobrazí .
- 3 Stlačením tlačidla  alebo  nastavte požadovanú teplotu.
- 4 Stlačením tlačidla **FAN SPEED** upravte nastavenie rýchlosti otáčok ventilátora.

Použitie funkcie režimu Jet (Rýchle)

Rýchla zmena teploty v miestnosti

Táto funkcia vám umožní rýchle ochladenie vzduchu v miestnosti v lete alebo jeho rýchle zahriatie v zimnom období.

- Funkcia režimu Jet (Rýchle) je k dispozícii s režimom Cooling (Chladenie), Heating (Vykurovanie) a Dehumidification (Odvlhčovanie).

- 1 Zapnite spotrebič.
- 2 Opakovaným stlačením tlačidla **MODE** vyberte požadovaný režim.
- 3 Stlačte tlačidlo **JET MODE**.
 - Na obrazovke displeja sa zobrazí .

POZNÁMKA

- Režim Rýchle vykurovanie nie je pri niektorých modeloch k dispozícii.
- V režime rýchleho chladenia klimatizácia 30 minút vykonáva silné vyfukovanie vzduchu pri teplote 18 °C.
- V režime Jet Heating (Rýchle vykurovanie) klimatizácia 30 minút vykonáva silné vyfukovanie vzduchu pri teplote 30 °C
- Táto funkcia môže pracovať odlišne od zobrazenia na displeji diaľkového ovládača.

Použitie funkcie Fan Speed (Rýchlosť otáčok ventilátora)

Úprava nastavenia rýchlosti otáčok ventilátora

- Opakovaným stlačením tlačidla **FAN SPEED** upravte nastavenie rýchlosti otáčok ventilátora.

Zobrazenie na displeji	Rýchlosť
	Vysoká
	Stredne vysoká
	Stredná
	Stredne nízka
	Nízka
-	Natural Wind (Prírodné fúkanie)

POZNÁMKA

- Nastavenie rýchlosti otáčok ventilátora prírodného vzduchu sa upraví automaticky.





- Na niektorých vnútorných jednotkách sa zobrazia ikony rýchlosti otáčok ventilátora.

F1 → F2 → F3 → F4 → F5



- Na niektorých modeloch sa displej vnútornej jednotky zobrazí iba na 5 sekúnd a vráti sa k nastaveniu teploty.

Použitie funkcie Air Flow Direction (Smer prúdenia vzduchu)

Pomocou tejto funkcie sa upraví nastavenie smeru prúdenia vzduchu vertikálne (horizontálne).

- Opakovane stlačte tlačidlo   a vyberte požadovaný smer.
 - Výberom položky  sa automaticky upraví nastavenie smeru prúdenia vzduchu.

POZNÁMKA

- Pri niektorých modeloch nemusí byť úprava nastavenia horizontálneho smeru prúdenia vzduchu podporovaná.
- Svojevoľná úprava nastavenia spojlera môže spôsobiť poruchu výrobu.
- V prípade, že klimatizáciu reštartujete, začne pracovať s predtým nastaveným smerom prúdenia vzduchu, takže spojler nemusí zodpovedať ikone zobrazenej na diaľkovom ovládači. V prípade, že k tomu dôjde, stlačením tlačidla  alebo  znovu upravte nastavenie smeru prúdenia vzduchu.
- Táto funkcia môže pracovať odlišne od zobrazenia na displeji diaľkového ovládača.



Nastavenie funkcie On/Off Timer (Časovač zapnutia/vypnutia)

Pomocou tejto funkcie sa nastavuje automatické zapnutie/vypnutie klimatizácie v požadovanom čase.

Nastavenie časovača zapnutia

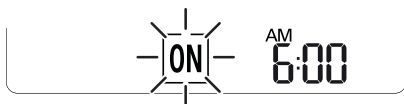
- 1 Opakovane stlačte tlačidlo .
 - Nižšie uvedená ikona bliká v dolnej časti obrazovky.



- 2 Stlačením tlačidla  alebo  zvolte minúty.
- 3 Stlačením tlačidla **SET/CANCEL** akciu dokončte.
 - Po nastavení časovača sa na obrazovke displeja zobrazí aktuálny čas a ikona **ON**, ktoré označujú, že požadovaný čas je nastavený.

Zrušenie časovača zapnutia

- 1 Opakovane stlačte tlačidlo .
 - Nižšie uvedená ikona bliká v dolnej časti obrazovky.

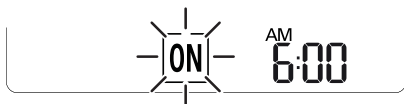



- 2 Stlačením tlačidla **SET/CANCEL** zrušte nastavenie.

Nastavenie časovača vypnutia

- 1 Opakovane stlačte tlačidlo .
 - Nižšie uvedená ikona bliká v dolnej časti obrazovky.



- 2 Stlačením tlačidla  alebo  zvolte minúty.
- 3 Stlačením tlačidla **SET/CANCEL** akciu dokončte.
 - Po nastavení časovača sa na obrazovke displeja zobrazí aktuálny čas a ikona **OFF**, ktoré označujú, že požadovaný čas je nastavený.

POZNÁMKA

- Táto funkcia sa po nastavení položky Simple Timer (Jednoduchý časovač) deaktivuje.

Zrušenie časovača vypnutia

- 1 Opakovane stlačte tlačidlo .
 - Nižšie uvedená ikona bliká v dolnej časti obrazovky.



- 2 Stlačením tlačidla **SET/CANCEL** zrušte nastavenie.

Zrušenie nastavenia časovača



- Stlačením tlačidla  zrušte všetky nastavenia časovača.

Použitie funkcie Sleep (Spánok) (voliteľné)

Pomocou tejto funkcie sa klimatizácia automaticky vypne, keď pôjdete spať.

- 1 Zapnite spotrebič.
- 2 Opakovane stlačte tlačidlo .
 - Nižšie uvedená ikona bliká v dolnej časti obrazovky.



- 3 Stlačením tlačidla  alebo  vyberte hodinu (až 7 hodín).
- 4 Stlačením tlačidla **SET/CANCEL** akciu dokončte.
 - Na obrazovke displeja sa zobrazí .

POZNÁMKA



- Na niektorých vnútorných jednotkách sa zobrazí .
- Na displeji vnútornej jednotky sa zobrazí údaj od 1 hodiny do 7 hodín. Tento údaj sa zobrazí iba na 5 sekúnd a potom sa opäť zobrazí nastavenie teploty.
- V režime Cooling (Chladenie) a Dehumidification (Odvlhčovanie) sa na dosiahnutie pohodlnejšieho spánku teplota po 30 minútach zvýši o 1 °C a po ďalších 30 minútach o ďalší 1 °C.
- Teplota bude až o 2 °C vyššia ako prednastavená teplota.
- Hoci sa označenie rýchlosti otáčok ventilátora na obrazovke displeja môže zmeniť, rýchlosť otáčok ventilátora sa nastaví automaticky.

Použitie funkcie Simple Timer (Jednoduchý časovač) (voliteľné)

Pomocou tejto funkcie sa klimatizácia automaticky vypne, keď pôjdete spať.

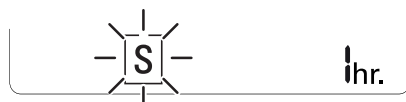
- 1 Zapnite spotrebič.
- 2 Opakovane stlačte tlačidlo .
 - Nižšie uvedená ikona bliká v dolnej časti obrazovky.



- 3 Stlačením tlačidla  alebo  vyberte hodinu (až 7 hodín).
- 4 Stlačením tlačidla **SET/CANCEL** akciu dokončte.
 - Na obrazovke displeja sa zobrazí .



POZNÁMKA

- Táto funkcia sa po nastavení položky Off Timer (Časovač vypnutia) deaktivuje.

Použitie funkcie Energy Display (Zobrazenie elektrickej energie) (voliteľné)

Pomocou tejto funkcie sa na displeji vnútornej jednotky zobrazí množstvo vygenerovanej elektriny v priebehu prevádzky výrobku.

Zobrazenie aktuálnej spotreby elektrickej energie

- 1 Zapnite spotrebič.
- 2 Stlačte tlačidlo  a podržte ho asi 3 sekundy.
 - Na displeji niektorých vnútorných jednotiek sa na chvíľu zobrazí údaj o okamžitej spotrebe elektrickej energie (.

POZNÁMKA

- Na bezdrôtovom diaľkovom ovládači sa nezobrazí.
- Jednotka zobrazenej hodnoty je kW.
- Ak je vyššia ako 99 kW, čo predstavuje daný rozsah vyjadrenia, udržiajte ju na úrovni 99 kW.
- Príkion nižší ako 10 kW sa zobrazí v jednotkách 0,1 kW a príkon vyšší ako 10 kW v jednotkách 1 kW.
- Skutočná spotreba elektrickej energie sa môže od zobrazenej hodnoty spotreby elektrickej energie líšiť.
- Počas pripojenia k viacnásobnej vonkajšej jednotke nemusí byť táto funkcia podporovaná.

Použitie funkcie Light Off (Nesvieti) (voliteľné)

Zobrazenie jasú obrazovky



K dispozícii je možnosť nastavenia jasú obrazovky displeja vnútornej jednotky.

- Stlačte tlačidlo **LIGHT OFF**.



Použitie funkcie Comfort Air (Komfortný vzduch) (voliteľné)

Prevádzka komfortnej lamely

Pomocou tejto funkcie sa lamela nastaví vhodným spôsobom do predvolenej polohy tak, aby odklonila privádzaný vzduch od jeho fúkania priamo na osoby nachádzajúce sa v miestnosti.

- 1 Zapnite spotrebič.
- 2 Opakovaným stlačením tlačidla **COMFORT AIR** vyberte požadovaný smer.
 - Na obrazovke displeja sa zobrazí  alebo .







POZNÁMKA

- Na niektorých vnútorných jednotkách sa zobrazí  alebo .
- Táto funkcia sa po stlačení tlačidla **MODE** alebo **JET MODE** deaktivuje.
- Táto funkcia sa deaktivuje a po stlačení tlačidla  sa nastaví automatický pohyb lamiel vo vertikálnom smere.
- Keď sa táto funkcia vypne, horizontálna lamela funguje automaticky v závislosti od nastaveného režimu.

Použitie funkcie Energy Control (Regulácia energie) (voliteľné)

- 1 Zapnite spotrebič.
- 2 Stlačte tlačidlo **ENERGY CTRL**.
 - Opakovaným stlačením tlačidla **ENERGY CTRL** zvolte každý krok.

POZNÁMKA

- 1. krok: Príkion sa zníži o 20 % v porovnaní s menovitým príkonom.
 - Na obrazovke displeja sa zobrazí .
- 2. krok: Príkion sa zníži o 40 % v porovnaní s menovitým príkonom.
 - Na obrazovke displeja sa zobrazí .
- 3. krok (voliteľné): Príkion sa zníži o 60 % v porovnaní s menovitým príkonom.
 - Na obrazovke displeja sa zobrazí .
- Na niektorých vnútorných jednotkách sa zobrazí  (1. krok),  (2. krok).
- Táto funkcia je k dispozícii s režimom Cooling (Chladenie).
- Po zvolení režimu Energy Control (Regulácia energie) sa kapacita môže znížiť.
- Ak stlačíte tlačidlo **FAN SPEED**,  alebo , asi na 5 sekúnd sa zobrazí požadovaná teplota.
- Ak stlačíte tlačidlo **ROOM TEMP**, asi na 5 sekúnd sa zobrazí teplota v miestnosti.
- Počas pripojenia k viacnásobnej vonkajšej jednotke nemusí byť táto funkcia podporovaná.

Použitie špeciálnych funkcií

- 1 Zapnite spotrebič.
- 2 Opakovaným stlačením tlačidla **FUNC** vyberte požadovanú funkciu.
- 3 Stlačením tlačidla **SET/CANCEL** akciu dokončte.



Zobrazenie na displeji	Opis
	Slúži na čistenie vzduchu odstraňovaním častíc, ktoré vnikajú do vnútornej jednotky.
	Slúži na zníženie hladiny hluku z vonkajších jednotiek.
	Slúži na odstránenie vlhkosti, ktorú vnútri vytvorila vnútorná jednotka.

POZNÁMKA

- Niektoré funkcie nemusia byť podporované, závisí to od jednotlivých modelov.
- Niektoré funkcie môžu pracovať odlišne od zobrazenia na displeji diaľkového ovládača.

Zrušenie špeciálnych funkcií

- 1 Opakovaným stlačením tlačidla **FUNC** vyberte požadovanú funkciu.
- 2 Stlačením tlačidla **SET/CANCEL** zrušte funkciu.

Použitie funkcie Air Purification (Čistenie vzduchu)

Pomocou týchto funkcií sa dodáva čistý a čerstvý vzduch prostredníctvom iónových častíc a filtra.

Funkcia	Displej	Opis
Ionizátor		Iónové častice z ionizátora sterilizujú vzdušné baktérie a ďalšie škodlivé látky.
Plazma		Úplne odstraňuje mikroskopické nečistoty z nasávaného vzduchu na účely dodania čistého a čerstvého vzduchu.

POZNÁMKA

- Táto funkcia sa môže použiť bez toho, aby sa klimatizácia zapla.
- Na niektorých modeloch sa rozsvieti lampa plazmy aj lampa chladenia, zatiaľ čo je v prevádzke systém Smoke Away/Plasma (Odstránenie dymu/plazma).
- Nedotýkajte sa ionizátora počas prevádzky.
- Táto funkcia môže pracovať odlišne od zobrazenia na displeji diaľkového ovládača.

Použitie funkcie Silent (Tichá prevádzka)

Táto funkcia, pomocou ktorej sa znižuje hladina hluku z vonkajších jednotiek, zabraňuje potenciálnym sťažnostiam susedov.

- Na obrazovke displeja sa zobrazí .

POZNÁMKA

- Táto funkcia sa po stlačení tlačidla **MODE** alebo **ENERGY CTRL** alebo **JET MODE** deaktivuje.
- Táto funkcia je k dispozícii s režimom Cooling (Chladenie), Heating (Vykurovanie), Auto Changeover (Automatické prepínanie) a Auto Operation (Automatická prevádzka).
- Počas pripojenia k viacnásobnej vonkajšej jednotke nemusí byť táto funkcia podporovaná.

Použitie funkcie Auto Clean (Automatické čistenie)

Pri používaní režimov Cooling (Chladenie) a Dehumidification (Odvlhčovanie) sa vnútri vnútornej jednotky vytvára vlhkosť. Pomocou tejto funkcie sa táto vlhkosť odstráni.

- Na obrazovke displeja sa zobrazí .

POZNÁMKA

- Keď sa používa funkcia Auto Clean (Automatické čistenie), niektoré tlačidlá nemožno použiť.
- Ak vypnete napájanie, ventilátor pracuje 30 minút a čistí vnútro vnútornej jednotky.

Možnosť pripojenia inteligentného zariadenia

Použitie funkcie Wi-Fi Pairing (Spárovanie s Wi-Fi) (voliteľné)

Po pripojení k internetu cez domácu sieť Wi-Fi môžete spotrebič ovládať na diaľku pomocou aplikácie, ktorú si prevezmete do svojho smartfónu.

- Súčasne stlačte a asi 3 sekundy podržte tlačidlá  a **JET MODE**.

POZNÁMKA

- Na bezdrôtovom diaľkovom ovládači sa nezobrazí.
- Viac informácií nájdete v návode modulu Wi-Fi.

Použitie funkcie Smart Diagnosis (Inteligentná diagnostika) (voliteľné)

Inteligentná diagnostika umožňuje používateľom vykonávať pohodlnú kontrolu informácií o údržbe výrobku.

- Jednoduchá kontrola prevádzkového stavu klimatizácie.
 - Ľahké pochopenie chybových správ.
 - Podpora zlepšenia výkonu zariadenia a predĺženia životnosti výrobku.
- 1 V obchode Google Play alebo App Store si vyhľadajte a prevezmite aplikáciu **LG A/C Smart Diagnosis**.
 - 2 Na hlavnej obrazovke svojho telefónu kliknite na tlačidlo **Receive**.
 - 3 Namierte na vnútornú jednotku a stlačte a asi 5 sekúnd podržte tlačidlo **ROOM TEMP**.

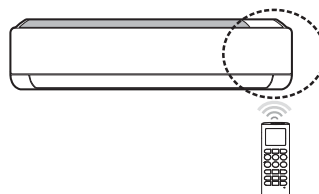

- 4 Držte svoj telefón v blízkosti vnútornej jednotky.
 - Váš telefón zachytí pípanie bzučiaka.
- 5 Na svojom telefóne potvrdte prijaté informácie.

POZNÁMKA

- Hladinu okolitého hluku je nutné znížiť na minimum, pretože telefón nemusí správne prijať pípanie bzučiaka z vnútornej jednotky.
- Počas pripojenia k viacnásobnej vonkajšej jednotke nemusí byť táto funkcia podporovaná.

ÚDRŽBA

! VAROVANIE

- Pred vykonávaním každej údržby vypnite napájanie a odpojte napájací kábel. V opačnom prípade môže dôjsť k úrazu elektrickým prúdom.

V prípade, že sa klimatizácia nebude dlhší čas používať, zbavte ju vlhkosti, aby sa udržala v čo najlepšom stave. Výrobok pravidelne čistite, aby sa zachoval jeho optimálny výkon a zabránilo sa jeho prípadnej poruche.

- Klimatizáciu zbavujte vlhkosti v režime Fan (Ventilátor), a to 3 až 4 hodiny, a odpojte napájanie. V prípade, že na jej komponentoch ostane vlhkosť, môže dôjsť k vnútornému poškodeniu.
- Pred opätovným použitím klimatizácie zbavte jej komponenty vlhkosti v režime Fan (Ventilátor). Toto vysušenie má trvať 3 až 4 hodiny. Pomôže sa tým odstrániť zápach vytvorený z vlhkosti.

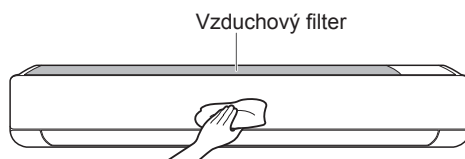

- Funkcia sa môže zmeniť v závislosti od typu modelu.

Typ	Opis	Interval
Vzduchový filter	Čistíte vysávačom alebo umyte ručne.	Každé 2 týždne
Ionizátor (voliteľné)	Všetok prach odstraňujte suchou vatovou tyčinkou.	Každých 6 mesiacov
Vnútoraná jednotka	Povrch vnútornej jednotky čistite mäkkou, suchou handričkou.	Pravidelne
	Nádobu na odtok kondenzátu nechajte vyčistiť u odborníka.	Raz za rok
	Odtokové potrubie kondenzátu nechajte vyčistiť u odborníka.	Každé 4 mesiace
	Vymeňte batérie diaľkového ovládača.	Raz za rok
Vonkajšia jednotka	Cievky tepelného výmenníka a otvory na paneli nechajte vyčistiť u odborníka. (Poradte sa s technikom.)	Raz za rok
	Ventilátor nechajte vyčistiť u odborníka.	Raz za rok
	Nádobu na odtok kondenzátu nechajte vyčistiť u odborníka.	Raz za rok
	Pevné utiahnutie zostavy ventilátora by mal skontrolovať odborník.	Raz za rok
	Elektrické komponenty očistíte pomocou vzduchu.	Raz za rok

UPOZORNENIE

- Pri čistení filtrov nikdy nepoužívajte vodu s teplotou vyššou ako 40 °C. Mohlo by dôjsť k deformácii alebo strate farby.
- Pri čistení filtrov nikdy nepoužívajte prchavé látky. Môžu poškodiť povrch výrobku.
- Filter 3M neumývajte vodou, pretože by mohlo dôjsť k jeho poškodeniu (voliteľné).
- Trojitý filter neumývajte vodou, pretože by mohlo dôjsť k jeho poškodeniu (voliteľné).

Čistenie vzduchového filtra

Vzduchové filtre vyčistite raz za 2 týždne alebo v prípade potreby častejšie.

POZNÁMKA

- Keď sa vzduchový filter ohne, môže sa prelomiť.
- Keď sa montáž vzduchového filtra nevykoná správne, do vnútornej jednotky sa dostane prach a iné látky.

Typ 1

- 1 Vypnite napájanie a odpojte napájací kábel.
- 2 Otvorte predný kryt.
 - Miernie nadvihnite obe strany krytu.
- 3 Podržte gombíky vzduchových filtrov, potiahnite ich miernie nadol a vyberte ich z vnútornej jednotky.

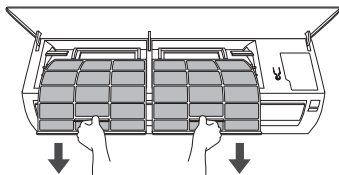

- 4 Filter vyčistíte vysávačom alebo vlažnou vodou s neutrálnym saponátom.
- 5 Filtre nechajte uschnúť v tieni.
- 6 Zasuňte háčiky vzduchových filtrov do predného krytu.

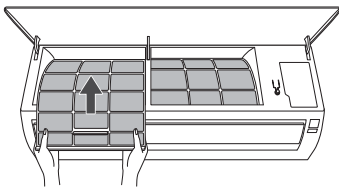

- 7 Na bočnej strane predného krytu si overte, či sú vzduchové filtre správne namontované.

Typ 2

Ak sa pozriete na vnútornú jednotku zhora, vykonanie montáže horného filtra bude jednoduché.

- 1 Vypnite napájanie a odpojte napájací kábel.
- 2 Podržte gombík vzduchového filtra, miernie ho nadvihnite.

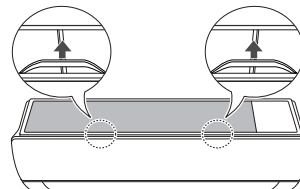

- 3 Vyberte ho z vnútornej jednotky.

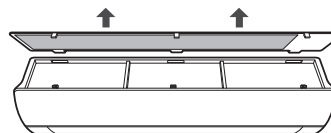

- 4 Filter vyčistíte vysávačom alebo vlažnou vodou s neutrálnym saponátom.
- 5 Filter nechajte uschnúť v tieni.
- 6 Zasuňte háčiky vzduchového filtra do predného krytu.

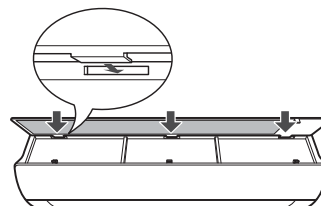

- 7 Zatlačením háčikov vzduchový filter namontujte.

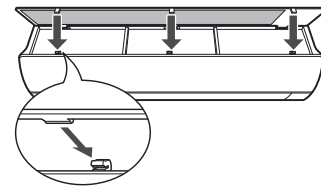

- 8 Na bočnej strane predného krytu si overte, či je vzduchový filter správne namontovaný.

RIEŠENIE PROBLÉMOV

Funkcia vlastnej diagnostiky

Tento výrobok disponuje vstavanou funkciou vlastnej diagnostiky. Pokiaľ dôjde k chybe, kontrolka vnútornej jednotky bude blikať v 2-sekundových intervaloch. V prípade, že k tomu dôjde, obráťte sa na svojho miestneho predajcu alebo servisné stredisko.

Kým zavoláte servis

Pred tým, ako sa obrátite na servisné stredisko, skontrolujte tieto položky. V prípade, že problém pretrváva, obráťte sa na miestne servisné stredisko.

Problém	Možné príčiny	Nápravné opatrenie
Klimatizácia nepracuje normálne.	Z jednotky vychádza zápach spáleniny a zvláštne zvuky.	<ul style="list-style-type: none">• Klimatizáciu vypnite, odpojte napájací kábel alebo napájanie a obráťte sa na servisné stredisko.
	Z vnútornej jednotky uniká voda, aj keď je úroveň vlhkosti nízka.	
	Napájací kábel je poškodený alebo vytvára nadmerné teplo.	
	Spínač, istič (bezpečnosť, uzemnenie) alebo poistka nefungujú správne.	
	Jednotka generuje chybový kód v rámci svojej vlastnej diagnostiky.	
Klimatizácia nefunguje.	Klimatizácia je odpojená.	<ul style="list-style-type: none">• Skontrolujte, či je napájací kábel zapojený do zásuvky alebo či sú výkonové odpojovače zapnuté.
	Poistka explodovala alebo napájací zdroj je blokovaný.	<ul style="list-style-type: none">• Vymeňte poistku alebo skontrolujte prípadné rozpojenie ističa.
	Došlo k výpadku napájania.	<ul style="list-style-type: none">• Keď dôjde k výpadku napájania, klimatizáciu vypnite.• Po obnovení napájania počkajte 3 minúty a potom klimatizáciu zapnite.
	Napätie je príliš vysoké alebo príliš nízke.	<ul style="list-style-type: none">• Skontrolujte prípadné rozpojenie ističa.
	Klimatizácia sa automaticky vypla po uplynutí nastaveného času.	<ul style="list-style-type: none">• Klimatizáciu zapnite.
	Nastavenie batérie v diaľkovom ovládači nie je správne.	<ul style="list-style-type: none">• Presvedčte sa, či sú batérie správne vložené do diaľkového ovládača.• V prípade, že sú batérie vložené správne, ale klimatizácia stále nefunguje, batérie vymeňte a pokus zopakujte.

Problém	Možné príčiny	Nápravné opatrenie
Klimatizácia nevypúšťa chladný vzduch.	Vzduch necirkuluje správne.	<ul style="list-style-type: none"> • Presvedčte sa, či prednú stranu klimatizácie neblokujú žiadne záclony alebo závesy, žalúzie či kusy nábytku.
	Vzduchový filter je znečistený.	<ul style="list-style-type: none"> • Vzduchový filter vyčistíte raz za 2 týždne. • Viac informácií nájdete v časti „Čistenie vzduchového filtra“.
	Teplota v miestnosti je príliš vysoká.	<ul style="list-style-type: none"> • V lete môže úplné ochladenie vnútorného vzduchu nejaký čas trvať. V takom prípade zvolte režim Jet (Rýchle), pomocou ktorého sa vnútorný vzduch rýchlo ochladí.
	Studený vzduch uniká z miestnosti.	<ul style="list-style-type: none"> • Presvedčte sa, či studený vzduch neuniká vetracími miestami v miestnosti.
	Požadovaná teplota je vyššia ako nastavená teplota.	<ul style="list-style-type: none"> • Nastavte požadovanú teplotu na nižšiu úroveň ako je aktuálna teplota.
	V blízkosti sa nachádza zdroj tepla.	<ul style="list-style-type: none"> • V priebehu prevádzky klimatizácie sa vyhnite používaniu zdrojov tepla, ako sú napríklad elektrické rúry alebo plynové horáky.
	Je vybraný režim Fan (Ventilátor).	<ul style="list-style-type: none"> • V priebehu režimu Fan (Ventilátor) dochádza k vyfukovaniu vzduchu z klimatizácie bez toho, aby sa vzduch v miestnosti ochladil alebo zohrial. • Prepnite prevádzkový režim na činnosť chladenia.
Vonkajšia teplota je príliš vysoká.	<ul style="list-style-type: none"> • Účinok chladenia nemusí byť dostačujúci. 	
Nastavenie rýchlosti otáčok ventilátora sa nedá upraviť.	Je vybraný režim Jet (Rýchle) alebo Auto Operation (Automatická prevádzka).	<ul style="list-style-type: none"> • Pri niektorých prevádzkových režimoch nie je možné upraviť nastavenie rýchlosti otáčok ventilátora. Vyberte prevádzkový režim, v ktorom je možné upraviť nastavenie rýchlosti otáčok ventilátora.
Nastavenie teploty sa nedá upraviť.	Je vybraný režim Fan (Ventilátor) alebo Jet (Rýchle).	<ul style="list-style-type: none"> • Pri niektorých prevádzkových režimoch nie je možné upraviť nastavenie teploty. Vyberte prevádzkový režim, v ktorom je možné upraviť nastavenie teploty.
Činnosť klimatizácie sa počas prevádzky zastaví.	Klimatizácia sa náhle vypne.	<ul style="list-style-type: none"> • Časový limit funkcie Timer (Časovač) pravdepodobne uplynul, v dôsledku čoho sa jednotka vypla. Skontrolujte nastavenia časovača.
	V priebehu prevádzky došlo k výpadku napájania.	<ul style="list-style-type: none"> • Počkajte, až sa napájanie obnoví. Ak ste deaktivovali funkciu Auto Restart (Automatické reštartovanie), vaša jednotka obnoví svoju poslednú vykonávanú funkciu niekoľko minút po obnovení napájania.
Vnútorná jednotka je stále v prevádzke, aj keď bolo napájanie vypnuté.	V činnosti je funkcia Auto Clean (Automatické čistenie).	<ul style="list-style-type: none"> • Nechajte, aby činnosť funkcie automatického čistenia pokračovala, pretože odstráni všetku zostávajúcu vlhkosť vnútri vnútornej jednotky. V prípade, že túto funkciu nechcete, môžete jednotku vypnúť.

Problém	Možné príčiny	Nápravné opatrenie
Z vývodu vzduchu na vnútornej jednotke vychádza hmla.	Ochladený vzduch z klimatizácie vytvára hmlu.	<ul style="list-style-type: none"> Keď teplota v miestnosti poklesne, tento jav zmizne.
Z vonkajšej jednotky uniká voda.	Pri operáciách vykurovania z výmenníka tepla kvapká kondenzovaná voda.	<ul style="list-style-type: none"> V prípade, že sa vyskytne tento jav, pod základnú nádobu je nutné nainštalovať hadicu na odvod vody. Obráťte sa na inštalátora.
Zaznamenali sa známky hluku alebo vibrácií.	Keď sa jednotka spustí alebo zastaví, v dôsledku pohybu prepínacieho ventilu počuť kliknutie. Výzkanie: Plastové diely vnútornej jednotky vydávajú výzgový zvuk, keď sa v dôsledku teplotných zmien zmenšujú alebo zväčšujú. Fúkanie alebo prúdenie: Ide o zvuk prietoku chladiva klimatizáciou.	<ul style="list-style-type: none"> Ide o bežné javy. Hluk prestane.
Z vnútornej jednotky vychádza zápach.	Pachy (ako napríklad cigaretový dym) sa môžu do vnútornej jednotky absorbovať a prostredníctvom prúdenia vzduchu dochádza k ich vypúšťaniu.	<ul style="list-style-type: none"> V prípade, že zápach nezmizne, je potrebné umyť filter. Ak to nepomôže, obráťte sa na servisné stredisko, aby vám jeho pracovníci vyčistili výmenník tepla.
Klimatizácia nevypúšťa teplý vzduch.	Po spustení režimu Heating (Vykurovanie) je lamela takmer zatvorená a žiadny vzduch nevychádza aj napriek tomu, že vonkajšia jednotka pracuje.	<ul style="list-style-type: none"> Ide o bežný jav. Počkajte, kým jednotka nevygeneruje dostatok teplého vzduchu, ktorý bude môcť fúkať cez vnútornú jednotku.
	Vonkajšia jednotka beží v režime Defrosting (Rozmrazovanie).	<ul style="list-style-type: none"> V režime Heating (Vykurovanie) sa na cievkach tvorí ľad/námraza, keď vonkajšia teplota klesne. Pomocou tejto funkcie sa odstráni námraza na cievke. Tento proces by sa mal skončiť približne o 15 minút.
	Vonkajšia teplota je príliš nízka.	<ul style="list-style-type: none"> Účinnosť vykurovania nemusí byť dostačujúca.

POZNÁMKA

- Niektoré funkcie nemusia byť podporované, závisí to od jednotlivých modelov.